

FAITES UN
PAS DE **Giant**[®]
TOUT EN
RÉDUISANT
L'EFFET DE SERRE



Mousse isolante écologique
unique à Giant
aucun CFC
aucun COV

**LA COUCHE D'OZONE
C'EST IMPORTANT
POUR TOUS**



SYSTÈME QUALITÉ

Giant[®]

CANADIEN AVANT TOUT

CHAUFFE-EAU RÉSIDENTIELS AU MAZOUT

Disponibles dans les modèles 32 et 50 gallons



Voici les caractéristiques techniques hors pair pour lesquelles les chauffe-eau Giant sont «CONÇU POUR DURER».

1 - SUPPORT CIRCULAIRE

Facilite la manutention du chauffe-eau sans endommager votre plancher lors de l'installation.

2 - ISOLATION

Une épaisseur uniforme de mousse isolante écologique **GREENFOAM** conserve l'eau plus chaude sur des périodes plus longues, réduisant les pertes de chaleur et vos coûts énergétiques. **GREENFOAM** ne contient aucun CFC (chlorofluorocarbones) et aucun COV (composés organiques volatiles).

3 - INTÉRIEUR DE LA CUVE VITRIFIÉE

Un verre au cobalt bleu, enrichi de zircon, unique à Giant est fusionné à un acier spécial à 1 600°F (871°C). Il représente la meilleure protection contre la rouille pour des années à venir. Cette cuve est certifiée à 300 PSI (2 068 kPa) et peut supporter une pression d'opération de 150 PSI (1 034 kPa).

4 - THERMOSTAT DOUBLE DE TYPE IMMERSION

Donne un contrôle précis de la température de l'eau. Un limiteur redondant de température vous protège contre les situations anormales.

5 - RACCORDS DI-ÉLECTRIQUE 3/4" N.P.T. INSTALLÉS EN USINE

Prolongent la vie de la cuve en fournissant une excellente protection contre la corrosion.

6 - INTERRUPTEUR D'ÉVENT BLOQUÉ RÉINITIALISABLE

Conçue pour détecter toute fuite de gaz de combustion occasionnée par, soit le blocage du système d'évent, le refoulements d'air constant ou le tirage inadéquat de la cheminée.

7 - SOUPAPE DE SÛRETÉ INSTALLÉE EN USINE

Protège la cuve contre les effets dommageables qui peuvent être causés par un excès de température et de pression.

8 - ANODES DE MAGNÉSIUM DE HAUTE QUALITÉ

Donnent une excellente protection contre les effets corrosifs de l'eau et prolongent la vie de la cuve.

9 - ROBINET DE VIDANGE

Facilité d'écoulement grâce à un robinet de vidange en laiton.

- RÉCUPÉRATION ÉLEVÉES

Les chauffe-eau au mazout fournissent de l'eau chaude constamment, pourvu que la demande se situe dans les limites de la récupération du chauffe-eau.

- UNE CHICANE (BAFFLE) EN ACIER INOXYDABLE

Résiste mieux au développement de la rouille et chaque chicane (baffle) interne est flexible pour faciliter l'entretien.

- INSTALLATION ADAPTABLE

Tous les modèles peuvent être installés comme une nouvelle installation, nouveau chauffe-eau et nouveau brûleur ou comme un remplacement, nouveau chauffe-eau et ancien brûleur.

- CHAMBRE DE COMBUSTION SCÉLLÉE SUR TOUS LES MODÈLES

Élimine la possibilité de l'inversion des gaz de combustion (backdraft) dans la cheminée.

- CHAMBRE DE COMBUSTION EN CÉRAMIQUE

Maximise la conservation de chaleur.

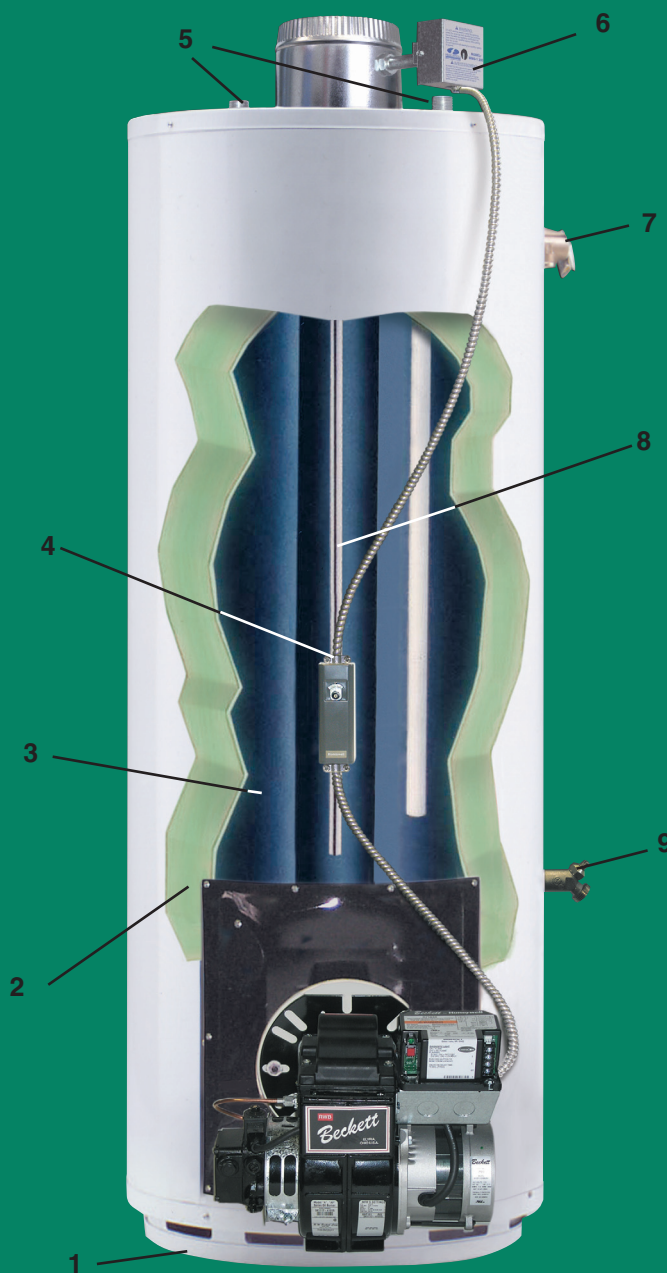

CHAUFFE-EAU RÉSIDENTIELS AU MAZOUT HAUTE PERFORMANCE

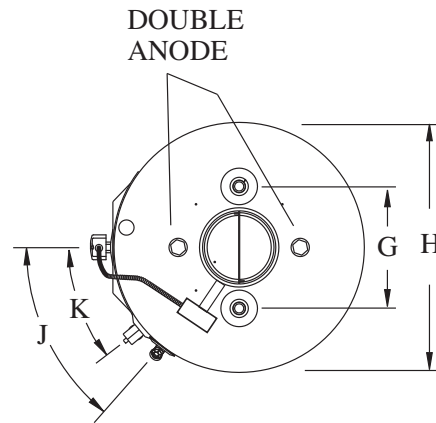
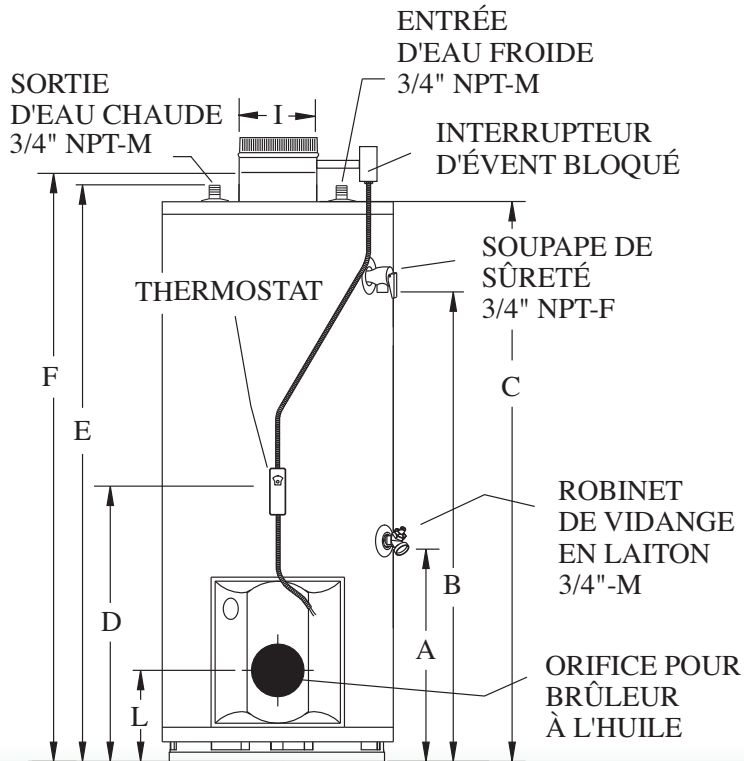

SPÉCIFICATIONS

Modèle	Capacité			Taux de chauffage	Puissance Btu	Récupération 90°F / 50°C			Long. d'insertion du tube pouces - cm	Efficacité de combustion	Poids à la livraison	
	gal (US)	L	gal (Imp)			gal (US)	L	gal (Imp)			lbs	kg
OG32	32	121	26,6	,65	90 000	100	379	83,3	43/4 - 12	80 - 82%	167	76
OG32	32	121	26,6	,75	103 000	114	432	95,0	43/4 - 12	80 - 82%	167	76
OG50	50	189	41,6	,75	103 000	114	432	95,0	43/4 - 12	80 - 82%	238	108
OG50	50	189	41,6	,85	117 000	130	492	108,2	43/4 - 12	80 - 82%	238	108

DIMENSIONS (pouces/cm)

Modèle	A	B	C	D	E	F	G	H	I	J	K	L
Tous OG32	173/4/45	441/2/113	511/2/131	28/71	53/135	551/2/141	10/25	201/2/52	6/15	53,1°	44,7°	93/4/25
Tous OG50	173/4/45	53/135	601/2/154	28/71	62/157	641/2/164	11/28	221/2/57	6/15	50,3°	39,5°	93/4/25

Les modèles équipés de brûleurs Beckett seront livrés avec des gicleurs de 0.75 G.P.H. Les modèles équipés de brûleurs Riello seront livrés avec des gicleurs de 0.65 G.P.H. Tous les modèles rencontrent ou excèdent les exigences d'efficacité thermique de la norme ASHRAE 90.1B-1992.

Tous les modèles sont approuvés pour le chauffage combiné de l'eau potable et le chauffage du bâtiment. Les produits chimiques toxiques utilisés pour le nettoyage des bouilloires ne doivent JAMAIS être introduits dans ce système. Ces unités ne doivent JAMAIS être raccordées à un système de chauffage existant ou toute autres composantes utilisées auparavant avec des appareils chauffants pour eau non-potable.

GARANTIE

Giant offre une garantie limitée sur ses réservoirs résidentiels au mazout contre les fuites d'eau pour une période de six (6) ans à partir de la date d'installation. Une garantie limitée d'un (1) an est offerte sur les pièces. Pour de plus amples informations sur la garantie incluant les exceptions, veuillez consulter le manuel d'installation qui vient avec chaque chauffe-eau.

Giant
CANADIEN AVANT TOUT

40, avenue Lesage, Montréal-Est,
Québec, Canada, H1B 5H3
téléphone: (514) 645-8893
sans frais: 1 (800) 363-9354
télécopieur général: (514) 640-0969
télécopieur, service à la clientèle: (514) 645-8413

www.giantinc.com

Conformément à notre politique d'amélioration continue de nos produits, Usines Giant inc. se réserve le droit de faire tout changement sans préavis.